



# THRONE CANVAS GAMING CHAIR

## TEKNISET TIEDOT TEKNISK INFORMATION

Enimmäiskuormitus / Max. belastning: 160 kg

Selkänöjassa 160 asteen kallistus /

160 graders lutning i ryggstödet

Istuimen korkeussäätö / Sätets höjjustering:

48–55,5 cm

Selkänöjan korkeus / Ryggstödetets höjd:

85 cm

Istuimen leveys / Sätets bredd: 53 cm

Koko (L x S x K) / Storlek (B x D x H):

74 x 67 x 125,5–133 cm

Paino / Vikt: 21,2 kg

Tuolin päällinen / Stolens klädsel: 100 % PES

EN 1335-1:2020 Type B

EN 1335-2:2018

## VAROITUKSIA

1. Lue ohjeet huolellisesti ennen tuolin kokoamista. Säilytä ohjeet tulevaa tarvetta varten.
2. Älä altista tuolia tulelle, suoralle auringonvalolle, kosteudelle tai nesteille.
3. Älä naarmuta tai puhko tuolia millään terävällä esineellä.
4. Aseta tuoli tukevalle ja tasaiselle lattialle. Älä aseta tuolia pöydälle tai korokkeelle, josta se voi pudota tai kaatua.
5. Tarkista ennen asennusta, että kaikki osat ovat mukana ja että ne ovat ehjiä. Viallisia osia ei saa asentaa loukkaantumisvaaran vuoksi.
6. Älä nojaa tuolilla sivuttaissuunnassa.
7. Valvo, etteivät lapset leiki tai kiipeile tuolilla.
8. Tarkista ja kiristä tuolin ruuvit ja mutterit säännöllisesti, sillä ne voivat ajan myötä löystyä.
9. Herkillä lattiapinnoilla suositellaan käytettäväksi erillistä suoja-alustaa tai mattoa.
10. Puhdista tuoli pyyhkimällä kevyesti kostutetulla liinalla. Vaikeisiin tahroihin voit käyttää tekstiilille soveltuvaa ainetta. Älä käytä muita puhdistusaineita.
11. Huom. Tuolissa on voimakas jousimekanismi. Älä koskaan jätä keinumekanismeilla varustettua tuolia taakse kallistettuun asentoon. Puristumisvaara!
12. Huom. Ainoastaan koulutuksen saanut henkilö saa vaihtaa tai korjata kaasujousen. Ongelmatapauksessa ota yhteyttä jälleenmyyjään.

## KÄYTTÖ

- Asenna osat ohjeen kääntöpuolella olevien kuvallisten ohjeiden mukaan. Kiristä kaikki ruuvit kunnolla.
- Säädä istuimen korkeutta nostamalla istuimen alla olevaa vipua ylös ja nostamalla tai laskemalla istuinta.
- Säädä selkänöjan kallistuskulmaa istuimen oikealla puolella sijaitsevan vivun avulla. Voit säätää keinumekanismiin jäykkyyttä tuolin alla olevalla säätimellä. Käännä myötäpäivään kiristääksesi ja vastapäivään löysätäksesi.
- Voit säätää käsinojen korkeutta käsinojan alla sijaitsevaa vipua nostamalla.

## VARNINGAR

1. Läs instruktionerna noggrant före du sätter ihop stolen. Spara instruktionerna för kommande behov.
2. Utsätt inte stolen för eld, direkt solljus, fukt eller vätskor.
3. Skråma eller punktera inte stolen med ett vasst föremål.
4. Ställ stolen på ett stadigt och jämnt golv. Ställ inte stolen på ett bord eller en plattform, då den kan falla eller stjälpas.
5. Kontrollera före montering att alla delar finns med, och att de är intakta. Defekta delar får inte monteras, då de utgår en risk för personskada.
6. Luta inte stolen sidledes.
7. Se till att inte barn kommer åt att leka med stolen eller klättra på den.
8. Kontrollera och spänn stolens skruvar och muttrar regelbundet, eftersom de kan lossna med flitig användning.
9. Vid användning på känsliga golvytor, rekommenderas att ett skyddsunderlag eller en matta används.
10. Rengör stolen genom att torka av den med en lätt fuktad trasa. Ingrodda fläckar kan tas bort med rengöringsmedel som passar textil. Använd inte andra rengöringsmedel.
11. Obs. Stolen har en fjäderbelastad mekanism med hög kraft. Lämna aldrig en stol med gungfunktion i låst bakåtvinklat läge. Klämrisk!
12. Obs. Endast personal med lämplig utbildning får byta ut eller reparera gasfjädern. Vid eventuella problem kontakta återförsäljaren.

## ANVÄNDNING

- Montera alla delar enligt instruktionerna på bruksanvisningens andra sida. Spänn alla skruvar ordentligt.
- Justera sätets höjd genom att lyfta på spaken under sätet och höja eller sänka sätet.
- Justera ryggstödet lutning med spaken på högra sidan av sätet. Du kan justera gungmekanismens tröghet med vredet under sätet. Vrid medurs för att spänna och moturs för att lossa.
- Du kan justera höjd på armstöden genom att lyfta spaken under armstödet.

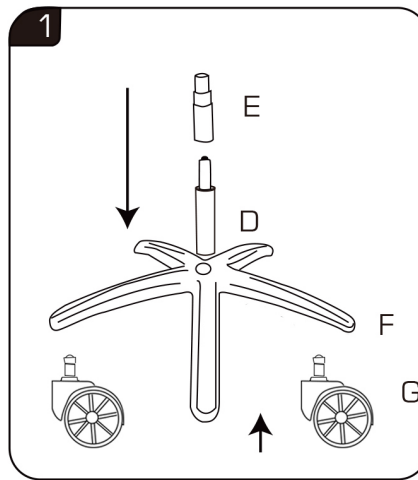
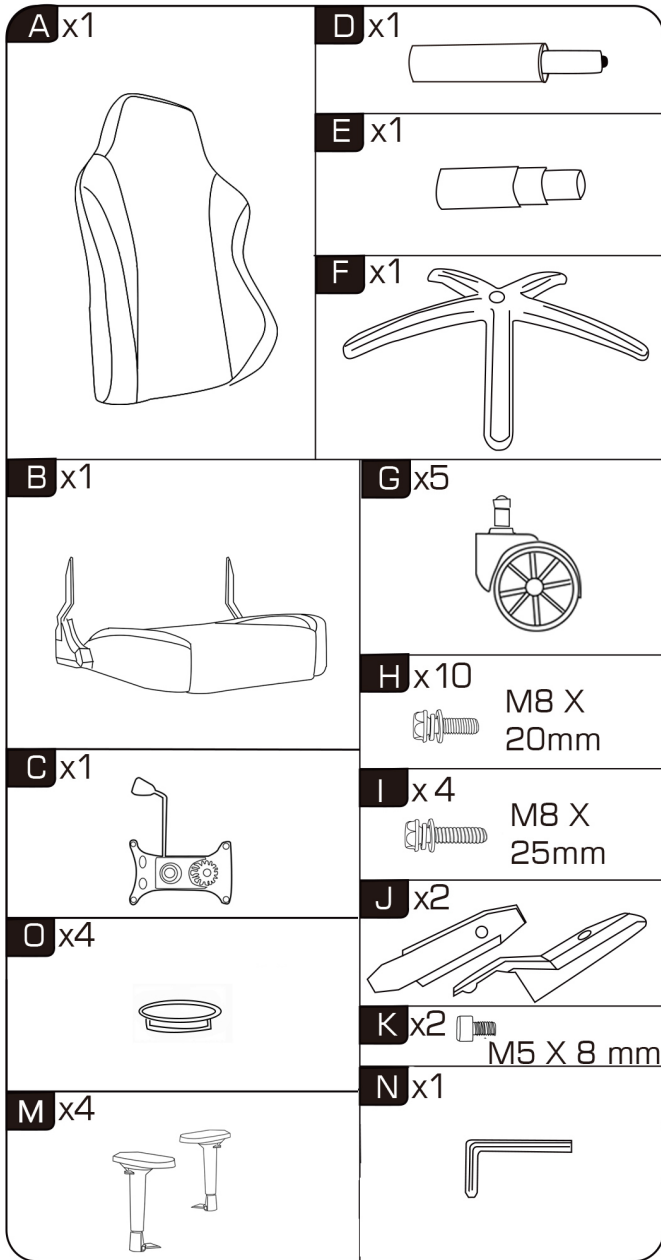

Käsinojan korkeussäätö  
Armstödetts höjdjustering

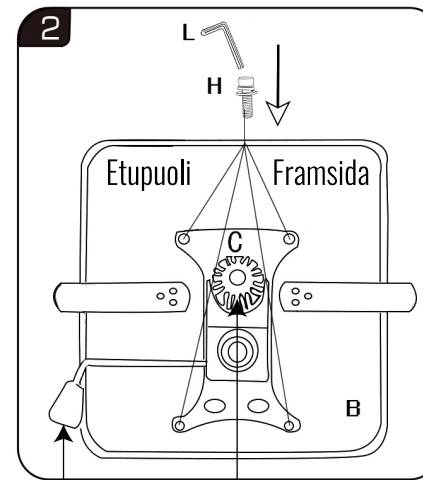
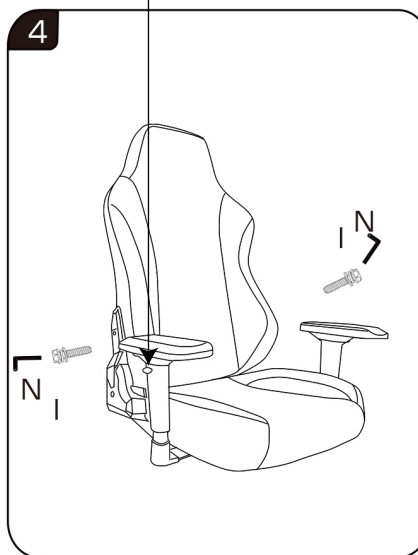

Korkeussäätö  
Höjdjustering

Keinumekanismin säätö  
Gungmekanismens justering

Selkänojan kallistuskulman säätö  
Ryggstödetts lutningsjustering

