

FI Käyttö- ja asennusohjeet

SE Instruktioner för användning, installation och anslutning

UPO UMO20DE

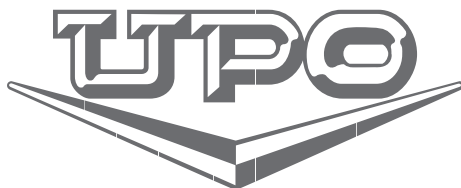

HYVÄ ASIAKAS

Onnittelemme sinua hyvän ostoksesi johdosta. Uskomme sinun vakuuttuvan nopeasti tuotteittemme erinomaisesta luotettavuudesta. Laitteen käytön helpottamiseksi liitämme mukaan tämän kattavan käyttöoppaan.

Ohjeiden avulla pääset tutuksi hankkimasi uuden laitteen kanssa. Lue ohjeet huolellisesti, ennen kuin käytät laitetta ensimmäisen kerran.

Varmista kummassakin tapauksessa, että laite on toimitettu vahingoittumattomana. Jos havaitset kuljetusvaurioita, ota yhteys myyntiedustajaamme tai laitteen toimittaneeseen liikkeeseen. Puhelinnumero on kassakuitissa tai pakkausluettelossa. Toivottavasti sinulla on paljon iloa hankkimastasi uudesta kotitalouskoneesta.



Laite on tarkoitettu ruokien ja juomien kuumentamiseen sähkömagneettisella energialla kotitalouksissa; vain sisäkäyttöön.

**ENNEN
KÄYTTÖÖNOTTOA**

Lue tämä käyttöohje erittäin huolellisesti ja seuraa tarkkaan annettuja asennus- ja käyttöohjeita. Keittotasoa on valmistettu käytettäväksi ainoastaan yksityisessä taloudessa.

Huomioi, että tämä käyttöohje koskee useampia malleja. Siinä saattaa siten esiintyä toimintokuvauksia, jotka eivät päde hankkimaasi malliin.

TÄRKEITÄ TURVAOHJEITA



Älä koskaan kosketa lämmitys- tai keittolaitteiden pintoja. Ne kuumenevat käytön aikana. Pidä lapset turvallisen etäisyyden päässä. On olemassa palovammariski!



Mikroaaltoenergiaa ja korkea jännite!
Älä poista suojusta.

VAARA! Laite sekä sen osat, joihin pääsee käsiksi, kuumenevat käytön aikana. Lämmityselementtien koskettamista on vältettävä. Alle 8-vuotiaat lapset eivät saa koskea laitteeseen, paitsi jos heitä valvotaan jatkuvasti. Kahdeksanvuotiaat ja sitä vanhemmat lapset, fyysisesti tai henkisesti vammaiset, aistivammaiset sekä henkilöt, joilta puuttuu riittävä kokemus tai tietämys, voivat käyttää tätä laitetta valvotusti, tai jos heitä on opastettu laitteen turvallisessa käytössä, ja jos he ymmärtävät laitteen käyttöön liittyvät vaarat. On valvottava, että lapset eivät leiki laitteella. Lapsi ei saa puhdistaa eikä huoltaa laitetta, paitsi jos hän on vähintään 8-vuotias ja aikuisen valvonnassa.

- **VAROITUS:** Kun laitetta käytetään yhdistelmätoiminnolla, lasten tulee käyttää uunia vain aikuisten valvonnassa korkeiden lämpötilojen takia (koskee ainoastaan grillitoiminnolla varustettua mallia).
- **VAROITUS:** Jos luukku tai luukun tiivisteet ovat vaurioituneet, uunia ei saa käyttää, ennen kuin pätevä ammattilainen on korjannut laitteen.
- **VAROITUS:** Vain pätevä ammattilainen voi turvallisesti huoltaa tai korjata laitetta, jos toimenpide edellyttää mikroaaltoenergialta suojaavan kuoren irrottamista.

- **VAROITUS:** Nesteitä ja muita ruokia ei saa kuumentaa tiivistetyissä astioissa, koska ne voivat räjähtää.
- Älä irrota uunin jalkoja, äläkä tuki uunin ilmanvaihtoaukkoja.
- Käytä vain sellaisia keittiövälineitä, jotka ovat mikroaaltouuniin sopivia.
- Kun lämmität ruokaa muovi- tai paperiastioissa, tarkkaile uunia mahdollisen syttymisen varalta.
- Jos havaitset savua, kytke virta pois päältä tai irrota laite pistorasiasta, ja pidä uunin luukku suljettuna tukahduttaaksesi mahdolliset liekit.
- Jos kuumennat mikroaaltouunissa juomia, ne saattavat kiehua vielä kuumennuksen loputtuakin voimakkaasti. Käsittele kuumennusastiaa varovasti.
- Sekoita tai ravista tuttipullojen ja vauvanruokapurkkien sisältö, ja tarkista lämpötila ennen syöttämistä välttääksesi palovammoja.
- Älä kuumenna mikroaaltouunissa kuorimattomia tai kovaksi keitettyjä kananmunia, koska ne voivat räjähtää vielä mikroaaltokuumennuksen päätyttyäkin.
- Puhdista luukun pinta, luukun tiivisteet ja uunin sisäosa miedolla, hankaamattomalla pesuaineella ja sienellä tai pehmeällä liinalla.
- Puhdista uuni säännöllisesti ja poista ruuantähteet.
- Jos uunia ei puhdisteta säännöllisesti, sen pinta saattaa vaurioitua, mikä voi johtaa laitteen käyttöiän lyhentymiseen ja vaaratilanteisiin.
- Jos virtajohto on vaurioitunut, se on vaihdattava valmistajalla, valtuutetulla huoltoliikkeellä tai vastaavalla pätevällä ammattilaisella vaaratilanteiden välttämiseksi.

- Älä jätä johtoa riippumaan pöydän tai työtason päälle.
- Älä milloinkaan vaihda uunin sisällä olevaa lamppua. UPO huollon täytyy aina vaihtaa se.
- Uunin lampun saa vaihtaa vain UPO valtuuttama henkilö. Jos uunin lamppuun tulee vika, ota yhteys jälleenmyyjään tai valtuutettuun huoltoliikkeeseen.
- **VAROITUS!** Älä käytä mikroaaltouunin minkään osien puhdistukseen kaupallisia uuninpuhdistusaineita, höyrypesuaineita, hankaavia tai karkeita puhdistusaineita, natriumhyd-roksidia sisältäviä aineita tai hankaussieniä. Puhdista uuni säännöllisin väliajoin ja poista mahdolliset ruoan jäämät.

Alla on lueteltu käyttö- ja turvaohjeita, joilla voit varmistaa uunin ja muiden vastaavien laitteiden tehokkaan toiminnan:

1. Lasitarjottimen, pyörivien varsien, liitinten ja pyörivän telineen on oltava paikoillaan aina, kun uunia käytetään.
2. Älä käytä uunia muuhun kuin ruuan valmistukseen, esimerkiksi vaatteiden, paperin tms. kuivaamiseen tai esineiden sterilisoimiseen.
3. Älä käytä uunia tyhjänä, koska uuni voi vaurioitua.
4. Älä käytä uunia esimerkiksi papereiden, keittokirjojen tai muun tavaran säilytykseen.
5. Älä kuumenna uunissa ruokia, joita ympäröi kalvo, kuten munankeltuaisia, perunoita, kananmaksaa tms. ennen kuin olet pistellyt niihin reikiä haarukalla.
6. Älä työnnä minkäänlaisia esineitä uunin ulkokuoren aukkoihin.
7. Älä koskaan irrota uunista osia, kuten jalkoja, liittimiä, ruuveja tms.
8. Älä kuumenna ruokaa pelkällä lasitarjottimella. Pane ruoka asianmukaiseen kuumennusastiaan, ennen kuin panet ruuan uuniin.

TÄRKEÄÄ - KEITTIÖTARVIKKEITA, JOITA EI SAA PANNA MIKROAALTOUUNIIN

- Älä käytä metallisia keittoastioita tai astioita, joissa on metalliset kädensijat.
 - Älä käytä astioita, jotka on viimeistelty metallilla.
 - Älä käytä paperipäällysteisiä, metallilangasta valmistettuja pussinsulkijoita.
 - Älä käytä melamiinastioita, koska ne sisältävät mikroaaltoenergiaa imevää materiaalia, joten astiat saattavat haljeta tai hiiltä, mikä hidastaa ruuan kypsymistä.
 - Älä käytä Centuran astioita, koska pinnoitus ei sovi käytettäväksi mikroaaltouunissa. Älä käytä Corelle Livingwaren kuppeja, joissa on umpinaiset kädensijat.
 - Älä käytä astioita, joissa on pieni suuaukko, kuten virvoitusjuoma- tai salaatinkastikepulloja, koska ne voivat räjähtää mikroaaltouunissa kuumennettaessa.
 - Älä käytä perinteisiä paistolämpömittareita.
 - Markkinoilla on erityisesti mikroaaltokypsennykseen tarkoitettuja lämpömittareita. Sellaisen käyttäminen on turvallista.
9. Käytä mikroaaltouuniin tarjotettuja keittiövälineitä valmistajan ohjeiden mukaan.

10. Älä yritä uppopaistaa ruokia tässä mikroaaltouunissa.
11. Muista, että mikroaaltouuni kuumentaa vain astian nestemäisen sisällön, ei itse astiaa. Vaikka astian kansi ei tuntuisi kuumalta, kun otat sen mikroaaltouunista, astian sisällä oleva neste/ruoka vapauttaa astian kantta avattaessa saman määrän höyryä ja/tai kuumuutta kuin perinteisessä ruuanvalmistuksessa.
12. Tarkista aina ruuan lämpötila etenkin, jos kuumennat tai kypsennät ruokaa/nestettä vauvalle. Älä koskaan nauti ruokaa/nestettä heti uunista ottamisen jälkeen, vaan anna sen seistä muutaman minuutin ajan ja sekoita ruoka/neste, jotta lämpö jakautuu tasaisesti.
13. Jos ruoka sisältää rasvan ja veden sekoitusta, esimerkiksi lihalientä, anna sen seistä uunissa 30 - 60 sekunnin ajan sen jälkeen, kun uuni on kytketty pois päältä. Sekoitus tasaantuu, ja ruoka/neste ei kupli, kun siihen työnnetään lusikka tai lisätään lihaliemikuutio.
14. Muista kuumentaa/kypsentää ruokia/nesteitä, että jotkut ruuat, esimerkiksi hillo ja jauheliha, kuumenevat erittäin nopeasti. Kun kuumennat tai kypsennät runsaasti rasvaa tai sokeria sisältäviä ruokia, älä käytä muoviasiatioita.
15. Keittoastiat voivat kuumentua, koska niihin siirtyy lämpöä kuumennetusta ruuasta. Näin voi käydä erityisesti silloin, kun keittoastian yläosa ja kädensijat on peitetty muovikelmulla. Voit tarvita astian käsittelyyn pannulappuja.
16. Tulipaloriskin estäminen uunissa:
 - a) Älä kuumenna ruokia liikaa. Valvo mikroaaltouunia tarkasti, jos uuniin on ruuanvalmistuksen helpottamiseksi pantu paperia, muovia tai muita tulenarkoja materiaaleja.
 - b) Poista pussinsulkija, ennen kuin panet pussin uuniin.
 - c) Jos uunissa olevat materiaalit syttyvät palamaan, pidä uunin luukku suljettuna, kytke uuni pois päältä tai katkaise virta sulakkeesta tai virrankatkaisijasta.

OHJAUSPANEELI

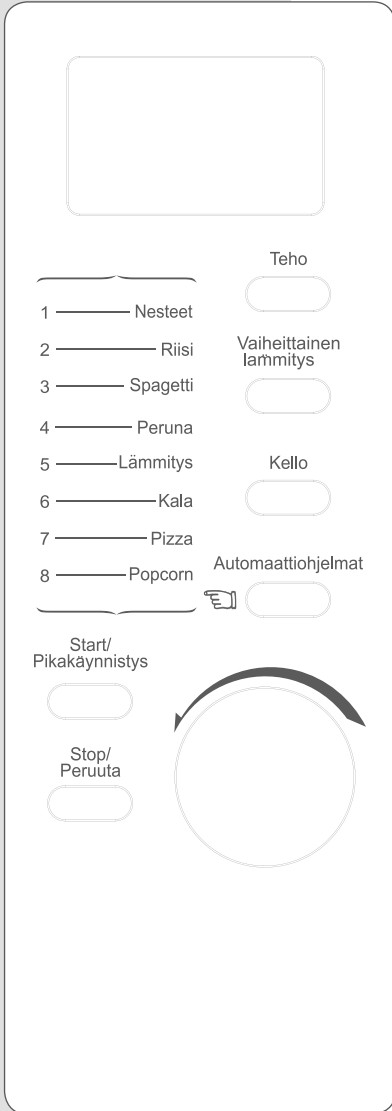

VALIKKOTOIMINNON NÄYTTÖRUUTU

Näyttää kypsennysajan, tehon, toimintojen merkkivalot ja kellonajan.

TEHO

Kosketa tätä painiketta useamman kerran mikroaaltokypsennyksen tehotason asettamiseksi.

AUTOMAATTINEN KYSENNYS/ VAIHEITTAINEN LÄMMITYS

Kosketa asettaaksesi monivaiheisen kypsennysohjelman.

KELLO

Käytä kellonajan asettamiseksi.

AUTOMAATTIONHJELMAT

Paina pika-asetuksia suosituksen ruoan kypsennykseksi.

AIKA/PAINO

Käännä valitsinta uunin kellonajan, kypsennysajan ja ruoan painon tai annosmäärän asettamiseksi.

START/PIKAKÄYNNISTYS

Kosketa käynnistääksesi kypsennysohjelman.

Kosketa painiketta useamman kerran pikakypsennyksen käynnistämiseksi ilman tehotason ja kypsennysajan asettamista.

PYSÄYTÄ/PERUUTA

Paina peruuttaaksesi asetuksen tai nollataksesi uunin ennen kypsennysohjelman asettamista.

Paina kerran pysäyttääksesi kypsennyksen tilapäisesti tai kahdesti peruuttaaksesi kypsennyksen kokonaan.

Käytetään myös lapsilukon asettamiseen.

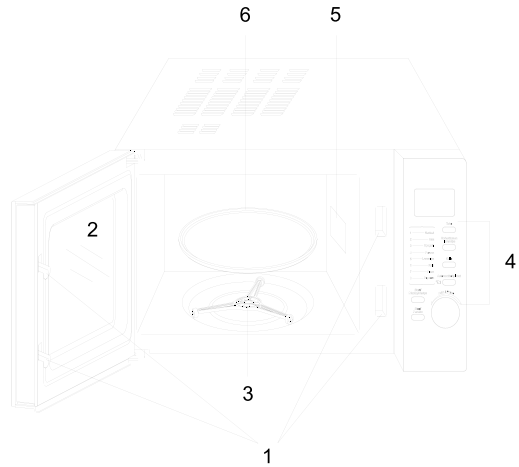

1. Luukun turvalukitusjärjestelmä
2. Uunin ikkuna
3. Rullarengas
4. Ohjauspaneeli
5. Aaltojohto (älä poista kiillelevyä, joka on aaltojohdon päällä)
6. Lasitarjotin

UUNIN TOIMINTOJEN ASETTAMINEN

KELLON ASETTAMINEN

1. Kosketa valmiustilassa KELLO-painiketta valitaksesi joko 12- tai 24-tunnin tilan.
2. Kierrä AIKA/PAINO -valitsinta tuntien syöttämiseksi.
3. Kosketa KELLO-painiketta.
4. Kierrä AIKA/PAINO -valitsinta minuuttien syöttämiseksi.
5. Kosketa KELLO-painiketta.

HUOMAA: Voit katsoa kellonajan kypsennyksen ollessa käynnissä koskettamalla KELLO-painiketta.

PIKAKÄYNNISTYS

Pikakypsennystä käytettäessä voit painaa START/PIKAKÄYNNISTYS -painiketta useamman kerran kypsennysajan asettamiseksi. Tämän jälkeen uuni alkaa toimia täydellä teholla.

Pisin asetettavissa oleva aika on 10 minuuttia, aika kasvaa 30 sekunnilla joka kerta, kun painat START/PIKAKÄYNNISTYS -painiketta, myös kypsennyksen aikana.

KYPSENNYSOHJELMAN ASETTAMINEN

1. Kun uuni on valmiustilassa, laita ruoka sen sisään ja sulje luukku.
2. Paina TEHO tehotason asettamiseksi.

| Paina TEHO-painiketta | Kypsennysteho | Näyttö |
|-----------------------|---------------|--------|
| kerran | 100% | 100 |
| 2 kertaa | 80% | 80 |
| 3 kertaa | 60% | 60 |
| 4 kertaa | 40% | 40 |
| 5 kertaa | 20% | 20 |
| 6 kertaa | 0% | 00 |

3. Käännä AIKA/PAINO -valitsinta kypsennysajan asettamiseksi. Pisin kypsennysaika on 95 minuuttia.
4. Kosketa START/PIKAKÄYNNISTYS -painiketta kypsennyksen aloittamiseksi.

HUOMAA: kun painat TEHO-painiketta kerran kypsennyksen tai tauon aikana, nykyinen tehotaso näytetään.

SULATUS PAINON MUKAAN

Uunissa voidaan sulattaa lihaa, siipikarjaa ja meren antimia. Sulatusteho ja aika asetetaan automaattisesti, kun paino on syötetty. Pakastettujen ruokien painoalue on välillä 100 g ja 1800 g.

ESIMERKKI: Oletetaan, että haluat sulattaa katkarapuja.

1. Laita katkaravut sulattamista varten uuniin.
2. Pyöritä PAINO/AIKA -valitsinta sulatusasetuksen valitsemiseksi.
3. Pyöritä PAINO/AIKA -valitsinta painon valitsemiseksi.
4. Paina KÄYNNISTÄ/PIKAKÄYNNISTÄ -painiketta.

HUOMAA: kypsennyksen aikana uunin toiminta keskeytyy ja se antaa äänimerkin muistutukseksi siitä, että ruoka on käännettävä, sulje luukku tämän jälkeen ja paina KÄYNNISTÄ/PIKAKÄYNNISTÄ kypsennyksen jatkamiseksi.

MONIVAIHEINEN KYPSENNYS

Uuni voidaan ohjelmoida enintään 2 automaattiselle kypsennysjaksolle.
Oletetaan, että haluat asettaa seuraavan kypsennysohjelman.

Mikroaaltokypsennys

+

Mikroaaltokypsennys (alhaisemmalla kypsennysteholla)

1. Syötä mikroaaltokypsennysohjelma.
2. Paina VAIHEITTAINEN LÄMMITYS -painiketta.
3. Syötä toinen mikroaaltokypsennysohjelma (alhaisemmalla kypsennysteholla).
4. Paina START/PIKAKÄYNNISTYS -painiketta.

AUTOMAATTINEN KYPSENNYS

Tätä toimintoa käytettäessä ei tarvitse ohjelmoida kypsennyksen kestoaikaa ja kypsennystehoa. Riittää, että ilmoitat kypsennettävän ruoan tyypin ja painon. Saatat joutua kääntämään ruoan kypsennysajan puolella välissä tasaisen kypsennystuloksen saavuttamiseksi. Esimerkiksi, jos haluat kypsentää 400 g meren antimia:

1. Paina AUTOMAATTIONHJELMAT -painiketta useamman kerran vastaavan ruokakoodin valitsemiseksi.
2. Pyöritä PAINO/AIKA -valitsinta osoittamaan painoa 400 g.
3. Paina KÄYNNISTÄ/PIKAKÄYNNISTÄ -painiketta.

AUTOMAATTINEN KYPSENNYS -VALIKKO

HUOMAA: Maidon/kahvin, perunan parametreja varten ei käytetä ruoan painoa, vaan annosten lukumäärää. Popcornia varten on vain yksi valinta. Lisää keitetty vesi ennen kypsennystä spagettia keittäessäsi.

Automaattisen kypsennyksen tulos riippuu muun muassa jännitteen vaihtelusta, ruoan muodosta ja koosta, henkilökohtaisista mieltymyksistäsi, kuten siitä, kuinka kypsäksi haluat kypsentää tietyt ruokalajit sekä myös siitä, kuinka hyvin olet sijoittanut ruoan uuniin. Jos et ole täysin tyytyväinen tulokseen, säädä kypsennysaikaa haluamallasi tavalla.

Ruoka/kypsennystila

01. Maito/kahvi (200 ml / annos)

02. Riisi

03. Spagetti

04. Perunat (230 g / annos)

05. Automaattinen uudelleenlämmitys

06. Kala

07. Pizza

08. Popcorn

LAPSILUKKO

Käytä estämään pikkulapsia käyttämästä uunia ilman valvontaa. LAPSILUKKO-merkkivalo ilmestyy näyttöön, eikä uunia voi käyttää LAPSILUKON ollessa asetettuna. LAPSILUKON asettaminen: pidä STOP/PERUUTA -painiketta painettuna 3 sekunnin ajan, laite antaa äänimerkin ja lukkomerkkivalo syttyy palamaan. LAPSILUKON peruuttaminen: Pidä STOP/PERUUTA-painiketta painettuna 3 sekunnin ajan, kunnes lukituksen merkkivalo sammuu.

1. Kytke uuni pois päältä ja irrota pistoke pistorasiasta ennen uunin puhdistamista.
2. Pidä uunin sisäosat puhtaina. Jos uunin seinämiin roiskuu ruokaa, pyyhi ne pois kostealla liinalla. Kovien tai hankaavien puhdistusaineiden käyttö ei ole suositeltavaa.
3. Puhdista uunin ulkopinnat kostealla liinalla. Suojellaksesi uunin sisällä olevia osia huolehdi, ettei uunin ilmanvaihtoaukkoihin pääse vettä.
4. Älä kastele ohjauspaneelia. Puhdista se pehmeällä, kostealla liinalla. Älä puhdista ohjauspaneelia puhdistusaineilla äläkä hankaavilla tai suihkutettavilla aineilla.
5. Jos uunin luukun sisäpuolelle tai ympärille muodostuu höyryä, pyyhi se pois pehmeällä liinalla. Näin voi tapahtua, jos uunia käytetään erittäin kosteassa ympäristössä; se ei ole merkki uunin viallisesta toiminnasta.
6. Irrota silloin tällöin lasitarjotin puhdistusta varten. Pese tarjotin lämpimällä saippuavedellä tai astianpesukoneessa.
7. Pyörivä rengas ja uunin sisäpohja on puhdistettava säännöllisesti liiallisen melun välttämiseksi. Pyyhi uunin sisäpohja miedolla pesuaineella, vedellä tai ikkunanpuhdistusaineella, ja kuivaa. Pyörivän renkaan voi pestä miedolla saippuavedellä tai astianpesukoneessa. Ruuanvalmistuksessa uuniin kerääntyy höyryä, mutta se ei vaikuta millään tavoin uunin sisäpohjaan tai pyörivän renkaan pyöriin. Irrotettuasi pyörivän renkaan uunista puhdistettavaksi varmista, että asetat sen takaisin oikeaan asentoon.
8. Poista uunista hajut sekoittamalla kupillinen vettä sekä yhden sitruunan mehu ja kuori syvään, mikroaaltouunin kestävään kulhoon. Kuumenna mikroaaltouunissa viiden minuutin ajan, pyyhi huolellisesti ja kuivaa pehmeällä liinalla.

YMPÄRISTÖ

Älä hävitä laitetta normaalin kotitalousjätteen mukana sen käyttöiän päätyttyä, vaan luovuta se kierrätykseen virallisessa keräyspisteessä. Tekemällä näin autat säästämään ympäristöä.

ASENNUS

1. Varmista, että kaikki pakkausmateriaalit on poistettu uunin sisältä.
 2. Tarkista pakkauksen poistamisen jälkeen, onko uunissa näkyviä vaurioita, kuten
 - väärässä asennossa oleva luukku
 - vaurioitunut luukku
 - kolhuja tai reikiä luukun ikkunassa ja ruudussa
 - kolhuja uunin sisällä.
- Jos havaitset yllä mainittuja vaurioita, ÄLÄ käytä uunia.
3. Tämä mikroaaltouuni painaa 12 kg, ja se pitää sijoittaa vaakasuoralle pinnalle, joka kestää uunin painon.
 4. Uunia ei saa sijoittaa korkean lämpötilan tai höyryn lähelle.
 5. ÄLÄ sijoita mitään uunin päälle.
 6. Pidä uuni vähintään 20 cm päässä molemmista sivuseinistä ja 30 cm päässä takaseinästä varmistaaksesi riittävän ilmanvaihdon.
 7. ÄLÄ irrota pyörivän alustan akselia.
 8. Kuten kaikkien laitteiden myös mikroaaltouunin käyttöä on valvottava tarkasti, jos käyttäjänä on lapsi.
 9. Pistorasian on oltava helposti käsillä, jotta laite voidaan kytkeä irti vaaratilanteessa. Uuni voidaan kytkeä irti verkkovirrasta myös kiinteään johdotukseen ohjeiden mukaan asennetun kytkimen avulla. Kytke laite maadoitettuun seinäpistorasiaan (230 V, 50 Hz).
VAARA! HUOLEHDI, ETTÄ KOTISI PISTORASIAST OVAT MAADOITETTUJA. Valmistaja ei vastaa seurauksista, jos tämä turvatoimenpide laiminlyödään.
 10. Tämä uunin käyttö edellyttää liitäntään 1,2 KVA, joten asennettaessa on suositeltavaa pyytää apua ammattilaiselta.

VAROITUS: Tätä uunia suojaa laitteen sisällä oleva 250 V, 10 A sulake.

TEKNISET TIEDOT

| | |
|-----------------------------|--------------------------------|
| Virrankulutus | 230V-50Hz, 1200W |
| Teho | 800W |
| Käyttötaajuus | 2450MHz |
| Ulkomitat | 452mm(L) x 262mm(K) x 360mm(S) |
| Uunin vetoisuus | 20 litraa |
| Paino ilman pakkausta | Noin 12 kg |
| Äänitaso | Lc (IEC) < 58 dB (A) |



Tämä laite on merkitty eurooppalaisen, hävitettäviä sähkö- ja elektroniikkalaitteita koskevan 2012/19/ EU-direktiivin mukaisesti.

Nämä ohjeet noudattavat yleiseurooppalaista sopimusta, joka koskee hävitettävien sähkö- ja elektroniikkalaitteiden palautusta ja kierrätystä.

ASENNUS

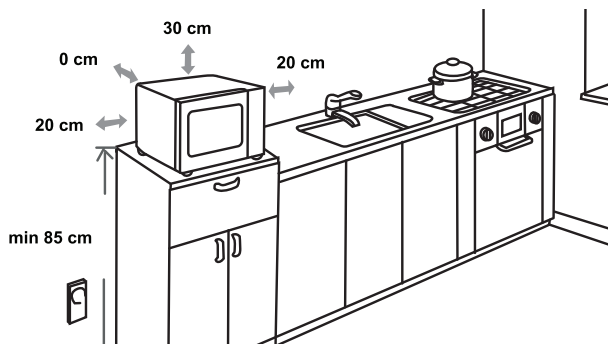

RADIOHÄIRINTÄ

Mikroaaltouuni voi aiheuttaa häiriötä radion, television tai vastaavan laitteen toiminnassa. Jos häiriötä ilmenee, se voidaan poistaa tai sitä voidaan vähentää seuraavilla toimenpiteillä:

- Puhdista uunin luukun ja tiivisteiden pinnat.
- Sijoi radio, televisio tms. mahdollisimman kauas mikroaaltouunista.
- Käytä radiossa, televisiossa jne. oikein asennettua antennia varmistaaksesi signaalin riittävän voimakkaan vastaanoton.

VARAAMME OIKEUDEN TEHDÄ MUUTOKSIA, JOTKA EIVÄT VAIKUTA LAITTEEN TOIMINTAAN.

1. Jos uuni ei toimi lainkaan, näyttö ei näy tai häviää näkyvistä:
 - a) Varmista, että uuni on kytketty kunnolla virtalähteeseen. Jos näin ei ole, irrota pistoke pistorasiasta, odota 10 sekuntia, ja työnnä pistoke kunnolla takaisin pistorasiaan.
 - b) Tarkista, onko sulake palanut tai päävirtakatkaisin sammunut. Jos ne toimivat normaalisti, kokeile virtalähteen toimivuutta toisella laitteella.
2. Jos mikroaaltokuumennus ei toimi:
 - a) Tarkista, onko ajastin säädetty päälle.
 - b) Varmista, että luukku on suljettu kunnolla siten, että turvalukitus on lukkiutunut. Muussa tapauksessa uuniin ei virtaa mikroaltoenergiaa.

**JOS MIKÄÄN YLLÄOLEVISTA OHJEISTA EI
ATKAISE ONGELMAA, OTA YHTEYTTÄ LÄHIMPÄÄN
VALTUUTETTUUN HUOLTOLIIKKEESEEN.**

Jos tarvitset tietoja, tai jos sinulla on ongelma, ota yhteyttä UPO maassasi sijaitsevaan asiakaspalvelukeskukseen (löydät sen puhelinnumeron maailmanlaajuisesta takuulehtisestä). Jos maassasi ei ole asiakaspalvelukeskusta, käy paikallisen UPO-kauppiaasi luona tai ota yhteyttä UPO kotitalouslaitteiden huoltoosastoon.

VAIN HENKILÖKOHTAISEEN KÄYTTÖÖN!

Lisää vinkkejä ja hyödyllisiä ohjeita ruuanvalmistukseen mikroaaltouunissa ja grillissä löydät Internet-sivuiltamme:

www.upo.fi

TOIVOTTAA MUKAVIA HETKIÄ LAITTEESI SEURASSA



