

milla&måns
SoMa2

matkarattaat - travel stroller - resevagn

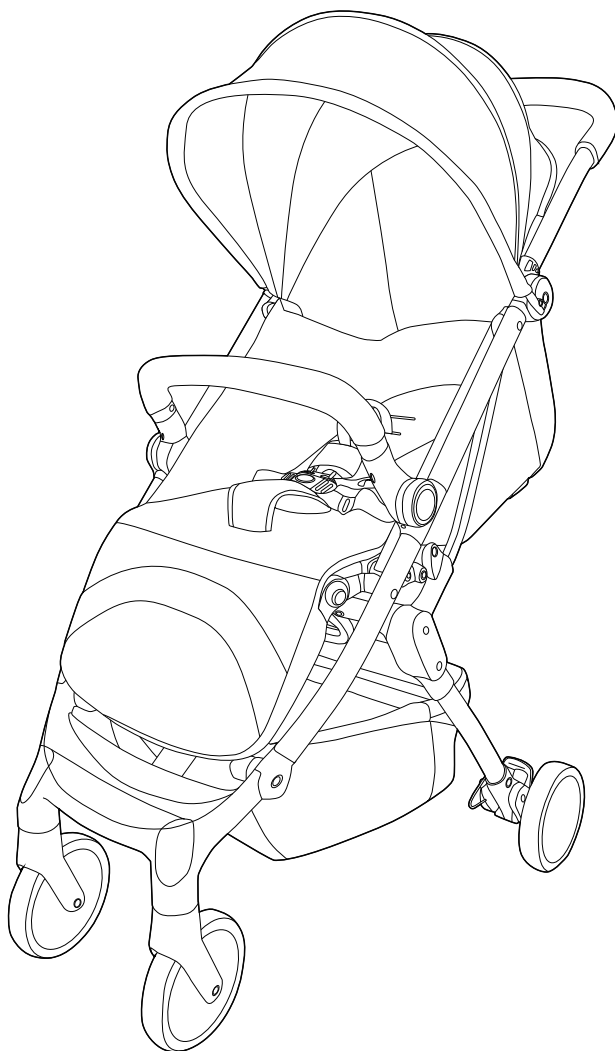

YLEISET VAROITUKSET

Tärkeää! Säilytä nämä ohjeet vastaisuuden varalle.

Nämä ohjeet sisältävät tärkeää rattaiden käyttöön ja hoitoon liittyvää tietoa.

Luovuta ohjeet rattaiden mukana seuraavalle käyttäjälle.

Lue ohjeet huolellisesti ennen käyttöönottoa, jotta rattaiden kokoonpano sujuu oikein ja turvallisesti.

- Nämä rattaat on tarkoitettu vähintään kuuden kuukauden ikäiselle ja enintään 15 kilon painoiselle lapselle. Älä ylitä painorajaa.

VAROITUS Tämä ratasistuin ei sovellu alle puolivuotiaille lapsille.

VAROITUS! Tämä tuote ei sovellu...

- Sängyksi tai kehdoksi. Rattaita saa käyttää vain lapsen kuljettamiseen.
- Useamman kuin yhden lapsen kuljettamiseen.
- Kaupalliseen käyttöön.

VAROITUS!

- Tarkista rattaiden kunto ennen joka käyttökertaa.
- Varmista ennen matkarattaiden käyttöä, että kaikki lukitukset ovat kiinni.
- Varmista matkarattaita kantaessasi, ettet avaa lukituksia vahingossa.
- Varmista rattaiden runkoa taittaessasi, ettet jää itse tai ettei kukaan muu jää niiden väliin.
- Älä koskaan taita matkarattaita lapsen istuessa niissä.
- **VAROITUS** Käytä aina turvaljaita.
- **VAROITUS!** Käytä valjaita heti, kun lapsesi osaa istua ilman apua.
- **VAROITUS!** Älä koskaan jätä lasta ilman valvontaa.
- **VAROITUS!** Tarkasta ennen käyttöä, että kaikki lukituslaitteet on lukittu.
- **VAROITUS!** Pidä lapsi poissa tuotteen luota, kun tuote taitetaan kaasaan tai laitetaan käyttökuntoon, jotta lapsi ei loukkaannu.
- **VAROITUS!** Älä anna lapsesi leikkiä tällä tuotteella.
- **VAROITUS!** Tarkasta ennen käyttöä, että vaunukopan, ratasistuimen tai turvaistuimen kiinnityslaitteet on aktivoitu oikein.
- **VAROITUS!** Tämä tuote ei sovellu työnnettäväksi juosten tai rullaluis-

tellen.

- **HUOMIO!** Muista aina lukita rattaiden jarrut, ennen kuin siirrät lapsen rattaisiin tai otat lapsen pois niistä.
- Varmista asentoa säätäessäsi, että lapsi ei ylety liikkuviin osiin.
- Työntöaisaan, selkänöjan takaosaan tai rattaiden sivuille kiinnitetty kuorma vaarantaa rattaiden vakauden.
- Työntöaisan pitää olla lukittuna yläasentoon käytön aikana.
- Suojaa lapsi voimakkaalta auringonpaisteelta. Kuomu ei suojaa vaaralliselta UV-säteilyltä.
- Jos käytät jotakin muuta EN13210 standardin mukaista kiinnitysvyötä, voit kiinnittää sen rattaiden molemmilla puolilla oleviin D-renkaisiin.
- Käytä aina oikein asetettua ja säädettyä turvavyötä.
- Käytä haarakappaletta aina yhdessä lantiovyön kanssa.
- Söödä turvavyöt aina sopiviksi, kun muutat lapsen istuinasentoa.
- Älä koskaan pysäköi rattaita ilman, että olet lukinnut jarrut. Tarkista aina, että jarrut ovat loksahaneet kunnolla paikoilleen.
- Älä käytä lisäpehmusteita.
- Tavarakoriin saa laittaa enimmillään 5 kg:n edestä tavaraa.
- Pidä rattaat erossa tulesta ja kuumuudesta, äläkä altista sitä jatkuvalla kosteudelle tai vedelle. Älä säilytä rattaita suorassa auringonvalossa.
- Älä käytä lisävarusteita, joita valmistaja ei ole hyväksynyt.
- Käytä vain valmistajan tai jakelijan toimittamia tai suosittelemia varaosia.
- Rattaat on säilytettävä kuivassa, hyvin tuuletetussa ja puhtaassa paikassa, jossa lämpötila ei laske pakkasen puolelle.
- Mikäli rattaat likaantuvat, puhdistane välittömästi. Kuivan lian voi pyyhkiä pois harjalla tai saippuavedellä kostutetulla liinalla tai sienellä. Noudata irrotettavien tekstiiliosien pesulapuissa olevia pesuohjeita.
- Runko tulee puhdistaa säännöllisesti mietoon saippuaveteen kostutetulla rätillä ja pyyhkiä puhtaaksi kuivalla rievulla. Älä pese runkoa juoksevalla vedellä. Takapyörät tulee irrottaa säännöllisesti ja puhdistaa liasta. Liikkuviin osiin voi tarpeen mukaan lisätä silikonispray-suihketta, joka parantaa osien liikkuvuutta.

RATTAIDEN OSAT

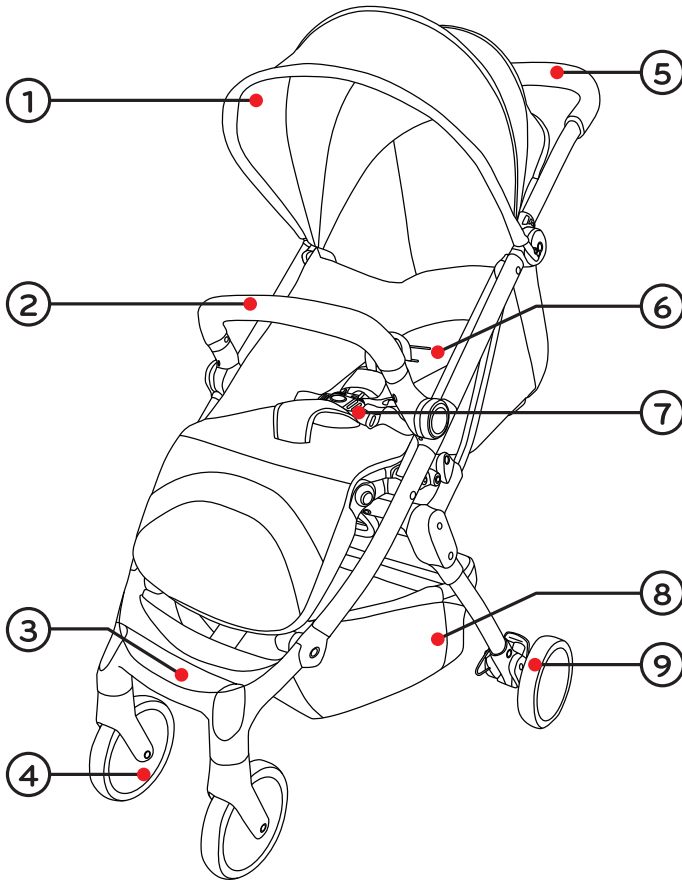

① Kuomu

② Turvakaari

③ Jalkatuki

④ Kääntyvät etupyörät

⑤ Työntöaisa

⑥ Istuinosa

⑦ Turvavaljaat

⑧ Tavarakori

⑨ Takapyörät

ASENNUS JA KÄYTTÖ

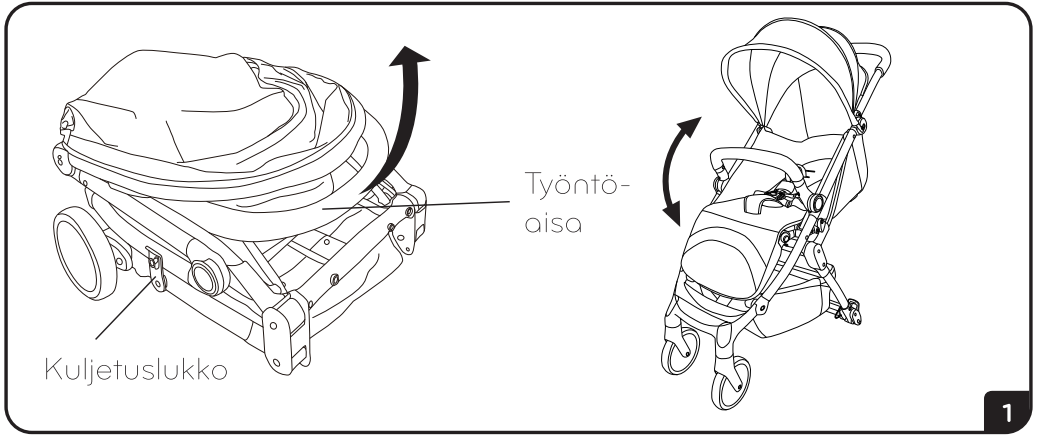

1. Avattuasi pakkauksen ja tarkistettuasi tuotteen, voit avata rattaat kuvan esittämällä tavalla. Nosta työntöoisa ylös ja käännä sitä n. 180° kunnes se lukittuu naksahduksella. Avaa kuljetuslukko ja käännä rattaat kokonaan auki kunnes kuulet naksahduksen.

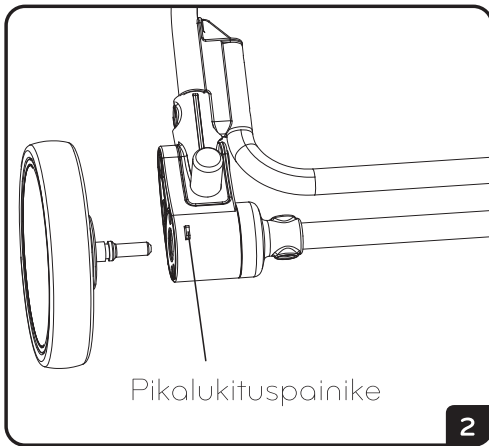

2. Asenna takapyörät painamalla ne pohjaan asti. Pikalukituksella voit tarvittaessa irrottaa pyörät.

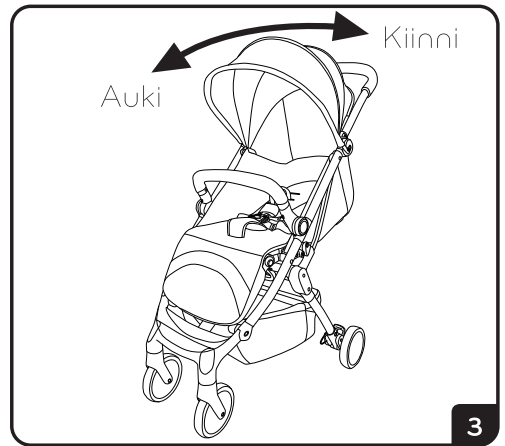

3. Käännä kuomu auki tai taita se taakse.

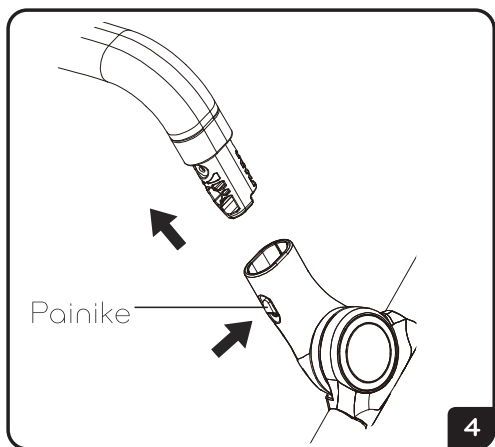

4. Asenna turvakaari painamalla se kantoihin kunnes se lukittuu paikalleen. Voit irrottaa turvakaaren painamalla painiketta.

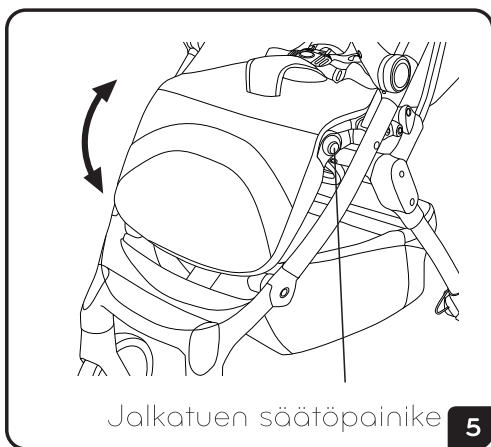

5. Säädä jalkatuen asentoa painamalla säätöpainiketta ja työntämällä istuimen alaosaa alas.

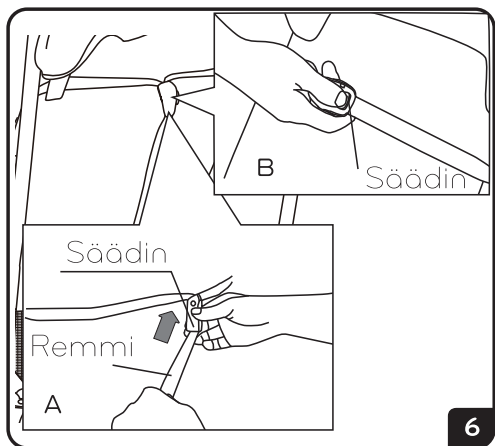

6. Selkänojan asennon säätö: Pidä kiinni remmistä, paina säätimen painiketta ja vedä säädin alas. Paina selkänoja makuuasentoon. Työnnä säädin ylös asettaaksesi selkänojan istumisasentoon.

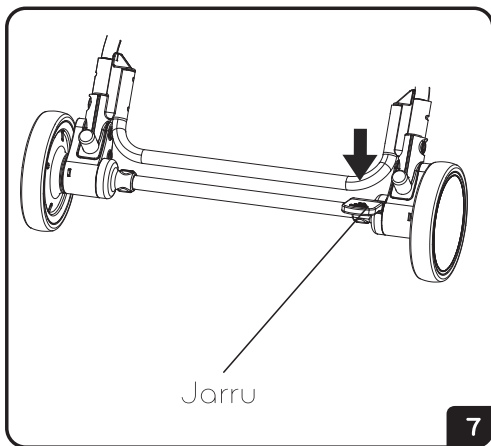

7. Paina jarru alas jalallasi lukitaksesi pyörän paikalleen. Vapauta jarru nostamalla sitä jalallasi. Suosittelemme jarrun pitämistä päällä aina kun rattaat seisovat paikallaan.

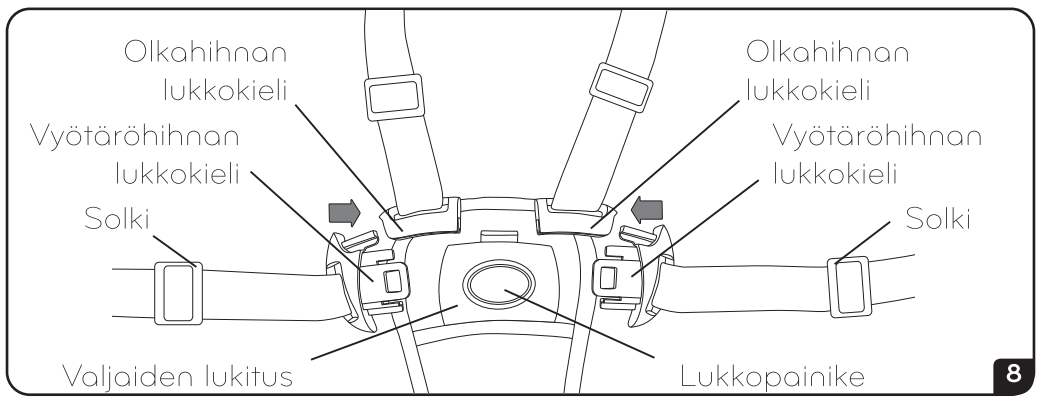

- 8.** Turvalajaiden käyttö:
Laita lapsen jalat haarakappaleen kummallekin puolelle ja liitä valjaiden lukkokielet lukitusosaan. Kuulet naksahduksen kun valjaat ovat kiinnittyneet kunnolla. Varmista, että olkahihnat ovat kunnolla paikallaan. Avaa valjaat painamalla lukkopainiketta ja vetämällä lukkokielet ulos. Säädä valjaiden pituus oikeaksi solkien avulla.

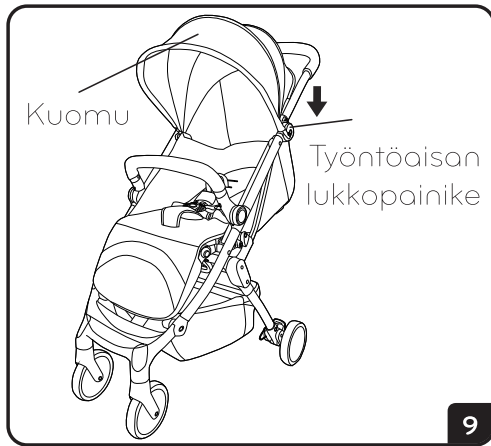

- 9.** Rattaiden taittaminen:
Taita kuomu taaksepäin, aseta istuin istuma-asentoon, paina työntöaisan lukkopainikkeet sisään ja taita työntöaisa taaksepäin.

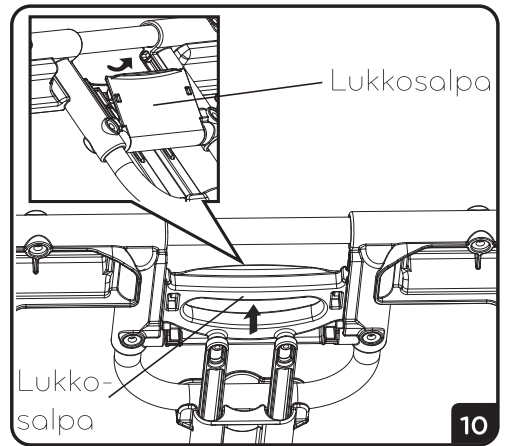

- 10.** Kaada rattaat eteenpäin ja työnnä istuinosan alla sijaitseva lukkosalvan varmistinlevy ylöspäin, ja vedä salpaa itseesi päin. Työnnä rattaiden ylösää eteenpäin, jolloin rattaat painuvat kasaan. Varo, etteivät sormesi joudu puristuksiin!

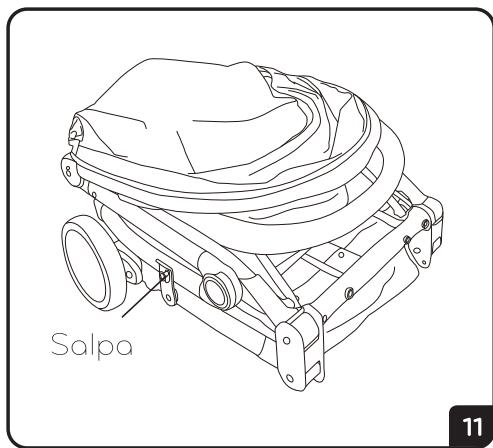

11. Kiinnitä taitetut rattaat kuljetuslukolla.

VALJAIDEN SÄÄTÖ

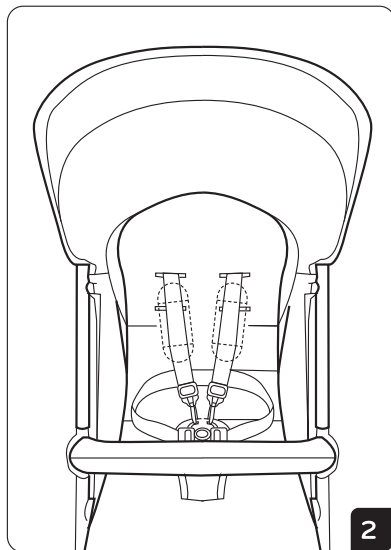
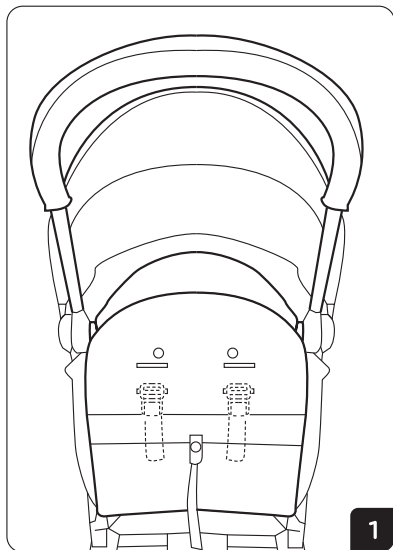

1. Olkahihnat voi kiinnittää kahdelle eri korkeudelle. Muuta korkeus pujottamalla hihnan solki ensin takakautta etupuolelle, ja pujota solki sen jälkeen takaisin toiseen reikään. Varmista, että solki istuu tukevasti selkänojaa vastaan.
2. Säädä valjaiden pehmusteet oikealle korkeudelle.

ALLMÄNNA VARNINGAR

Viktigt! Spara bruksanvisningen för kommande behov.

Dessa instruktioner befattar viktig information angående användning och skötsel av resevagnen.

Överlåt bruksanvisningen med resevagnen till nästa användare.

Läs instruktionerna grundligt före du tar i bruk resevagnen, för att säkerställa rätt montering.

- Denna resevagn är avsedd för minst sex månader gamla barn upp till 15 kg. Överskrid inte viktgränsen

WARNING! Denna resevagn lämpar sig inte för barn under sex månader.

WARNING! Resevagnen är inte lämplig...

- Som säng eller vagna. Vagnen får användas endast för transport av barn.
- För transport av flera än ett barn.
- För kommersiellt bruk.

WARNING!

- Kontrollera resevagnens skick före varje gång den används.
- Se till att alla spärrar är låsta innan resevagnen används.
- Se till att inga spärrar öppnas oavsiktligt när resevagnen bärs.
- Se till att du inte klämmer dig själv eller andra när du faller ihop resevagnen.
- Fäll aldrig ihop resevagnen om det sitter ett barn i den.
- **WARNING!** Använd alltid säkerhetssele.
- **WARNING!** Använd en säkerhetssele så fort barnet kan sitta självständigt.
- **WARNING!** Lämna aldrig barnet utan uppsikt.
- **WARNING!** Säkerställ att alla låsanordningar är låsta innan användning.
- **WARNING!** För att undvika skador säkerställ att barn hålls undan vid upp- och nedfällning av denna produkt.
- **WARNING!** Låt inte ditt barn leka med produkten.
- **WARNING!** Kontrollera att ligg-, sits- eller bilstolsfästordningarna är

korrekt låsta innan användning.

- **VARNING!** Denna produkt är inte avsedd för jogging, skating/inlines.
- **VARNING!** Aktivera alltid bromsen när parkerar vagnen innan du lägger ner barnet i den och innan du tar ut barnet.
- Se till att ditt barn inte är inom räckhåll för rörliga delar medan du justerar resevagnen.
- Last som hängs på skjuthandtaget försämrar vagnens stabilitet.
- Skjuthandtaget ska vara utfällt och låst vid användning.
- Skydda barnet mot starkt solljus. Suffletten ger inget fullständigt skydd mot farlig UV-strålning
- Om du använder en annan sele enligt normen EN13210 kan du fästa den till D-ringarna på båda sidorna av barnvagnen.
- Använd alltid ordentligt fästa och justerade säkerhetsbälten.
- Använd alltid grenbandet tillsammans med höftbandet.
- Justera remmarna varje gång du ändrar ditt barns sittposition.
- Parkera barnvagnen endast med åtdragen broms. Kontrollera alltid att bromsen har tillkopplats på rätt sätt.
- Använd inte extra stoppning.
- Lagg högst 5 kg:s last i köpkorgen.
- Håll vagnen på avstånd från eld och hetta, och utsätt inte den för konstant fukt eller vatten. Förvara inte vagnen i direkt solljus.
- Använd inte tillbehör som tillverkaren inte har godkänt.
- Använd endast reservdelar som levereras eller är godkända av tillverkaren.
- Vagnen ska förvaras på ett torrt, väl ventilerat och rent ställe, där temperaturen inte sjunker under frysgränsen.
- Om vagnen blir smutsig, ska den rengöras omedelbart. Torrt smuts kan avlägsnas med en borste, eller med en trasa eller tvättsvamp som fuktats med tvålatten. Följ tvättinstruktionerna på de löstagbara textil-delarna.
- Ramen ska rengöras regelbundet med en trasa som fuktats med tvålatten och torkas av med en torr trasa. Tvätta inte ramen med rinnande vatten. Bakhjulen ska lossas regelbundet och rengöras. Du kan vid behov behandla de rörliga delarna med silikonspray, som förbättrar delarnas rörlighet.

VAGNENS DELAR

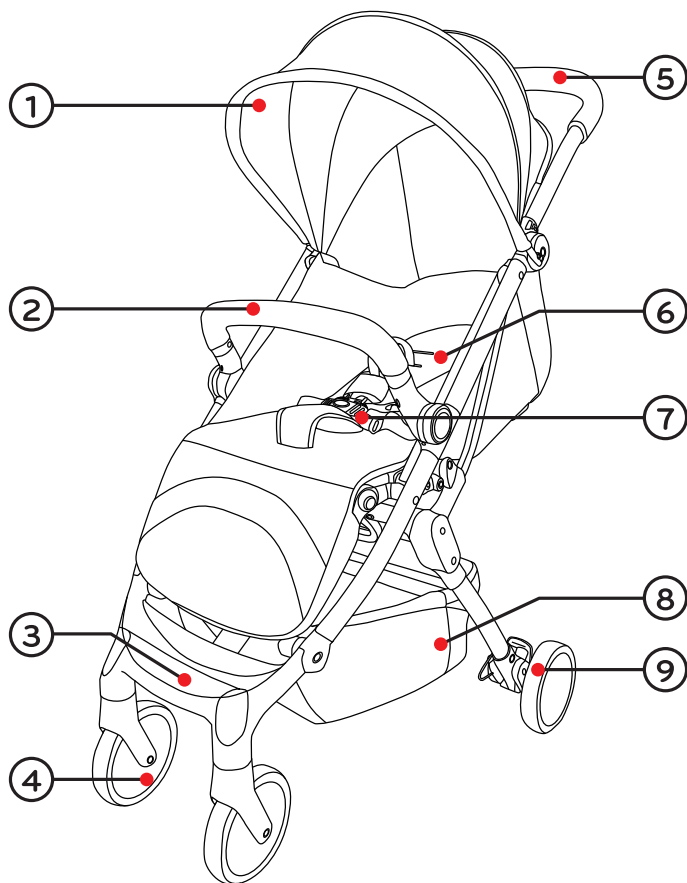

- | | |
|----------------------|--------------|
| ① Sufflett | ⑥ Säte |
| ② Skyddsbygel | ⑦ Skyddssele |
| ③ Fotstöd | ⑧ Köpkorg |
| ④ Svängbara framhjul | ⑨ Bakhjul |
| ⑤ Skjuthandtag | |

MONTERING OCH ANVÄNDNING

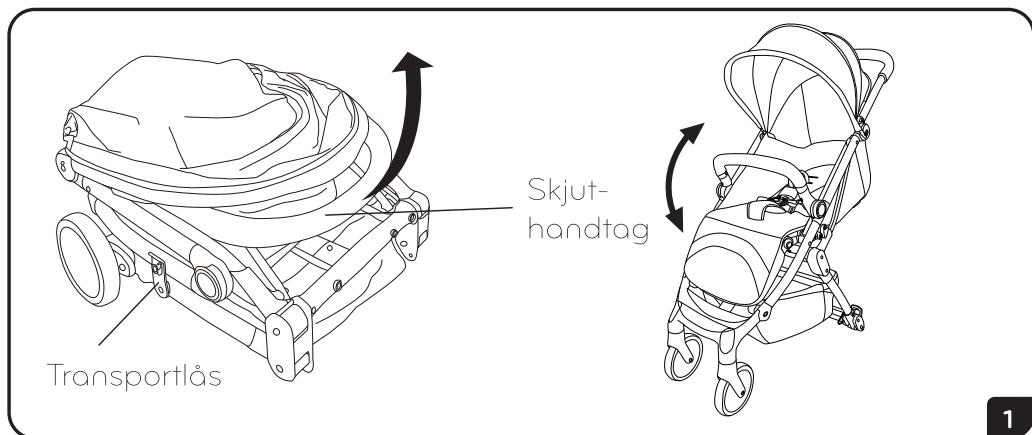

1. Efter att du öppnat förpackningen och kontrollerat produkten, kan du öppna resevagnen enligt bilden. Lyft skjut-handtaget och vänd det ca. 180° tills det låser sig med ett klick. Öppna transportlåset och vänd ut vagnen helt och hållet tills du hör ett klick.

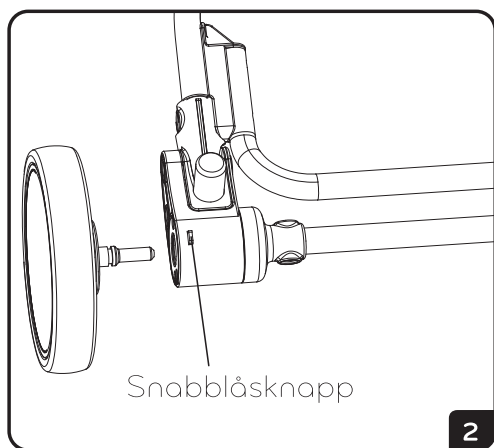

2. Montera bakhjulen genom att trycka in dem helt. Du kan vid behov ta loss hjulen med snabblåset.

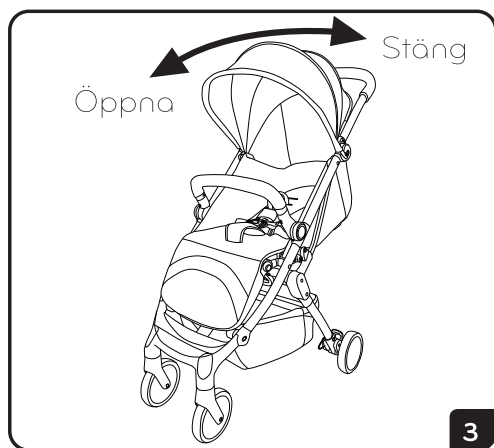

3. Vik suffletten ut eller bakåt.

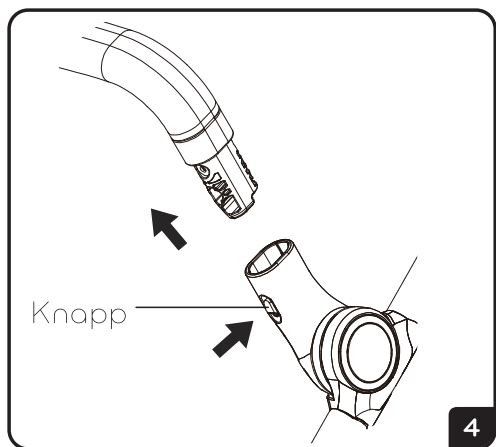

4. Montera skyddsbygeln genom att trycka in den i fästena tills den låser sig. Du kan lossa skyddsbygeln med knapparna.

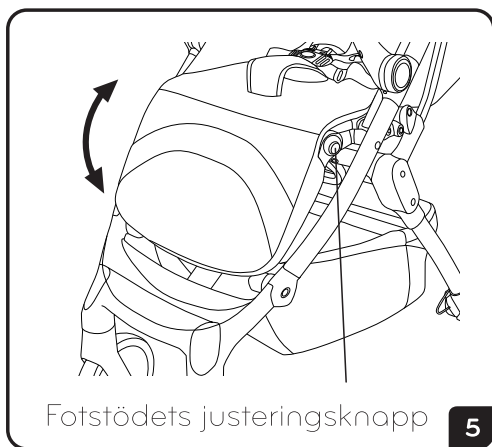

5. Justera fotstödet ställning med justerings knappen och tryck ned sätets nedre del.

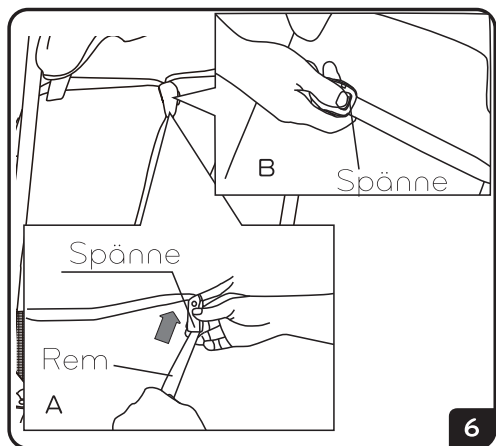

6. Justering av ryggstödet: Håll i remmen, tryck in knappen på spännet och dra ner spännet. Tryck ned ryggstödet till liggsposition. Skjut upp spännet för att lyfta ryggstödet till sittställning.

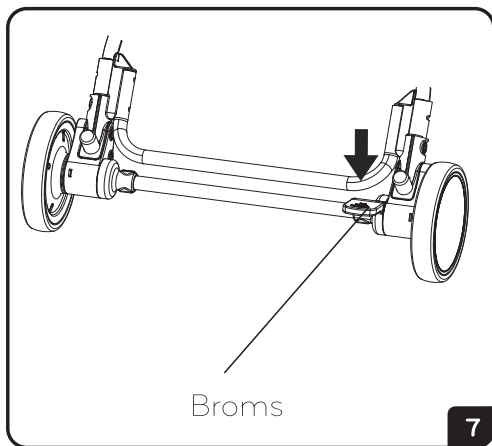

7. Tryck ned bromsen med din fot för att låsa hjulet. Frige bromsen genom att lyfta upp den med din fot. Vi rekommenderar att bromsen alltid hålls tillkopplad då vagnen står stilla.

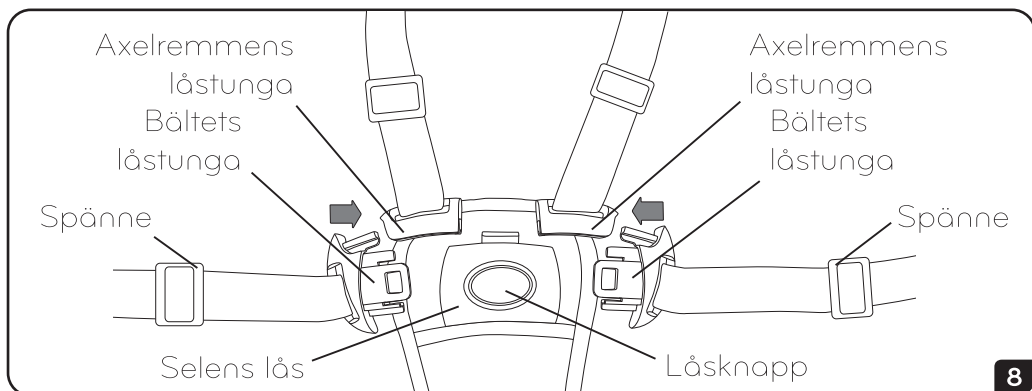

- 8.** Användning av säkerhetssele:
 Placera barnets ben på varsin sida om byxselen och anslut selens låstungor till låset. Du hör ett klick när selet har låsts. Se till att axelremmarna ligger rätt.
 Öppna selet genom att trycka på låsknappen och dra ut låstungorna. Justera selens längd med spännena.

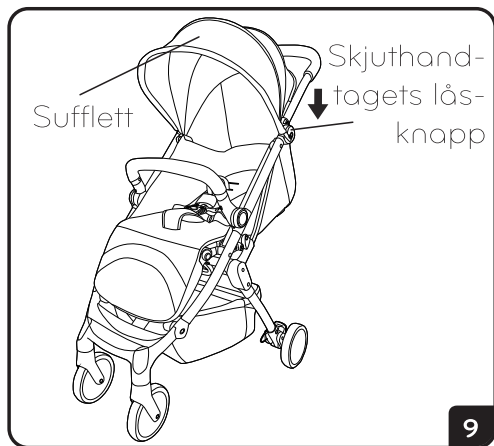

- 9.** Hopfällning av vagnen:
 Vik suffletten bakåt, höj sätet till sittställning, tryck in skjuthandtagets låsknappar och vik skjuthandtaget bakåt.

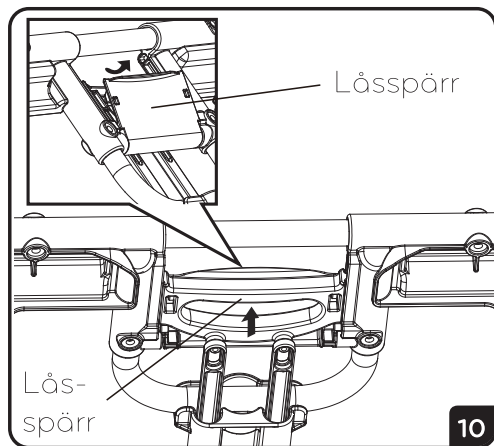

- 10.** Fäll vagnen framåt och skjut spärrens säkringsplatta under sätet uppåt, och dra spärren mot dig själv. Tryck vagnens övre del framåt, varvid vagnen faller ihop.
 Akta att inte dina fingrar hamnar i kläm!

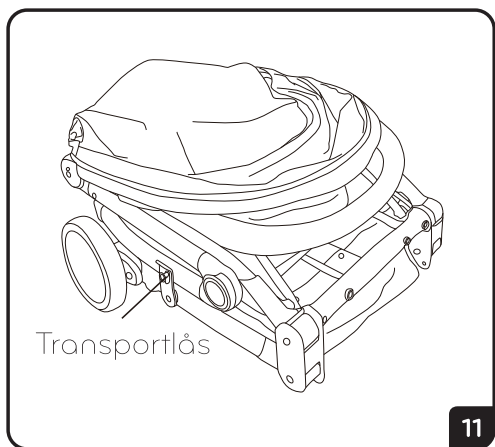

11. Fäst transportlåset.

JUSTERA SELENS AXELREMMAR

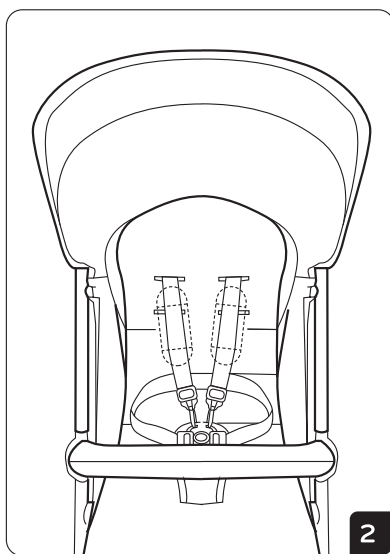
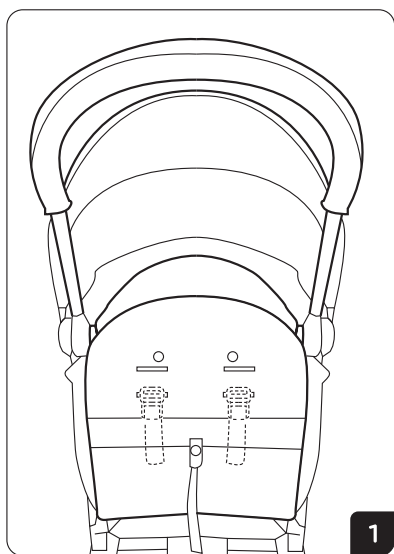

1. Axelremmarna kan fästas på två olika höjder. Ändra höjden genom att först föra remmens spänne från sätets baksida till framsidan, och för sedan spännet tillbaka genom det andra hålet. Se till att spännet sitter stadigt mot ryggstödet.
2. Justera selens vaddering till rätt höjd.

milla&måns

Maahantuoja / Importör:
Verkkokauppa.com Oyj
Tyynenmerenkatu 11
00220 Helsinki

Huolto / Service:
+358 10 309 5555
huolto@verkkokauppa.com

Asiakaspalvelu / Kundenservice:
+358 10 309 5555
myynti@verkkokauppa.com